

Urban Village Los Andes

Conjunto residencial

El proyecto "Los Andes Urban Village" es una propuesta de conjunto habitacional que busca abordar el déficit habitacional en la ciudad de Los Andes, ubicada en la región de Valparaíso. La ciudad tiene un gran potencial de crecimiento urbano debido a su conectividad con ciudades importantes como Santiago, Valparaíso, Quillota e incluso Mendoza.

La iniciativa busca integrar 149 viviendas de diferentes tipos, todas construidas con madera laminada para garantizar un alto nivel de sustentabilidad. Se implementarán medidas de control climático mediante una membrana, asegurando así un ambiente interior confortable y eficiente en términos energéticos.

El conjunto habitacional se ubicará en un área cercana al centro urbano y junto al río Aconcagua, creando una "urban village" que incluirá un parque en la orilla del río. El proyecto se basa en enfoques de urbanización, tecnología y sostenibilidad, promoviendo una vida comunitaria activa y la integración con el entorno natural.

El diseño contempla la generación de espacios de interacción social al establecer cercanía entre las viviendas, espacios comerciales, bibliotecas, oficinas,

huertos y gimnasios. Los recorridos peatonales y áreas verdes facilitarán la integración con el entorno y ayudarán a resolver el déficit habitacional de la región.

Además, el proyecto busca solventar el déficit de espacios públicos y áreas verdes en proporción a la cantidad de habitantes en Los Andes. La incorporación de un parque borde río servirá como un espacio público que conectará a los residentes del proyecto con la comunidad de la ciudad, impulsando actividades recreativas y deportivas, así como actuando como regulador climático pasivo y medida de mitigación ante posibles inundaciones.

La construcción del conjunto habitacional se realizará principalmente con madera laminada (CLT), empleando un sistema de marco rígido para la estructura portante. Se utilizarán marcos prefabricados para cada piso, conectados verticalmente con el nivel siguiente. La membrana EFFE, orientada hacia el norte, permitirá controlar las variaciones de temperatura entre el interior y exterior.

Expansión urbana en la ciudad de Los Andes

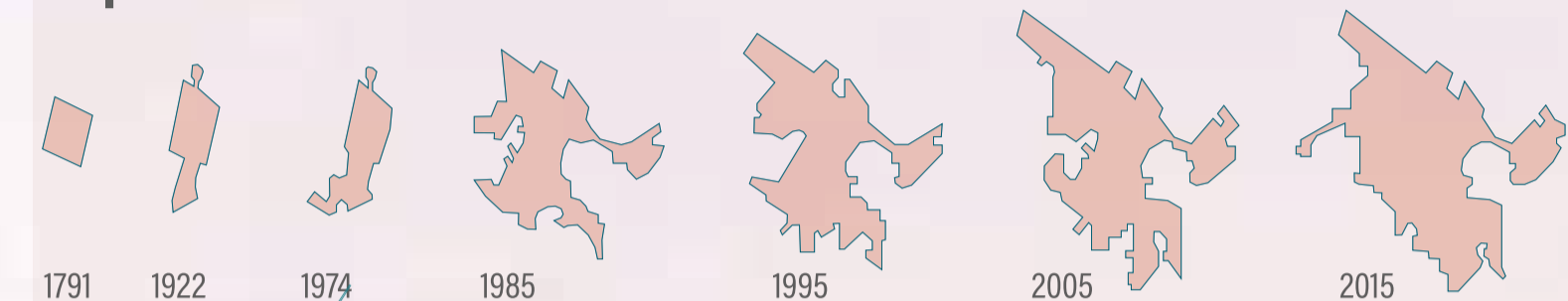

Estrategia volumétrica

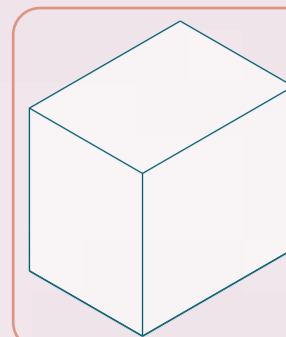

El volumen comienza distribuyendo 3 tipos de viviendas entre 5 pisos, teniendo una primera planta variable.

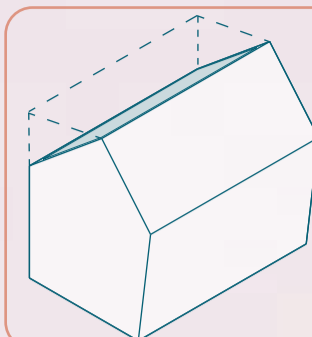

Se construyen caídas de agua asimétricas, las cuales poseen tragaluces, dejando pasar la luz hacia el interior de los recintos.

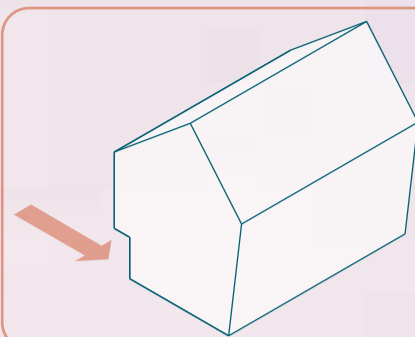

Se retrae un volumen por el lado de las circulaciones en la primera planta, para dejar más espacio de circulación y permanencia.

Recintos y programas

- Viviendas
- Circulaciones / Espacio intermedio
- Terrazas privadas
- Locales comerciales/otros usos

Membrana

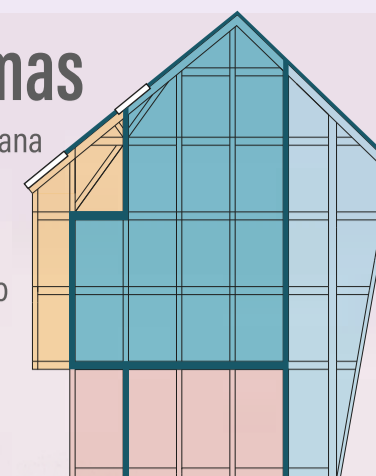

Estrategia proyectual

El proyecto se divide en 3 franjas con distintos niveles entre ellas donde se albergan diversos programas, que conllevan al parque borde río.

Situación actual

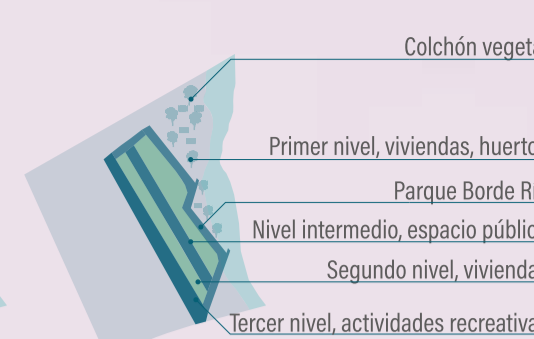

Conectividad

La ciudad se encuentra cercana a Santiago, Valparaíso y Mendoza, brindando una oportunidad de conectividad con dichas ciudades.

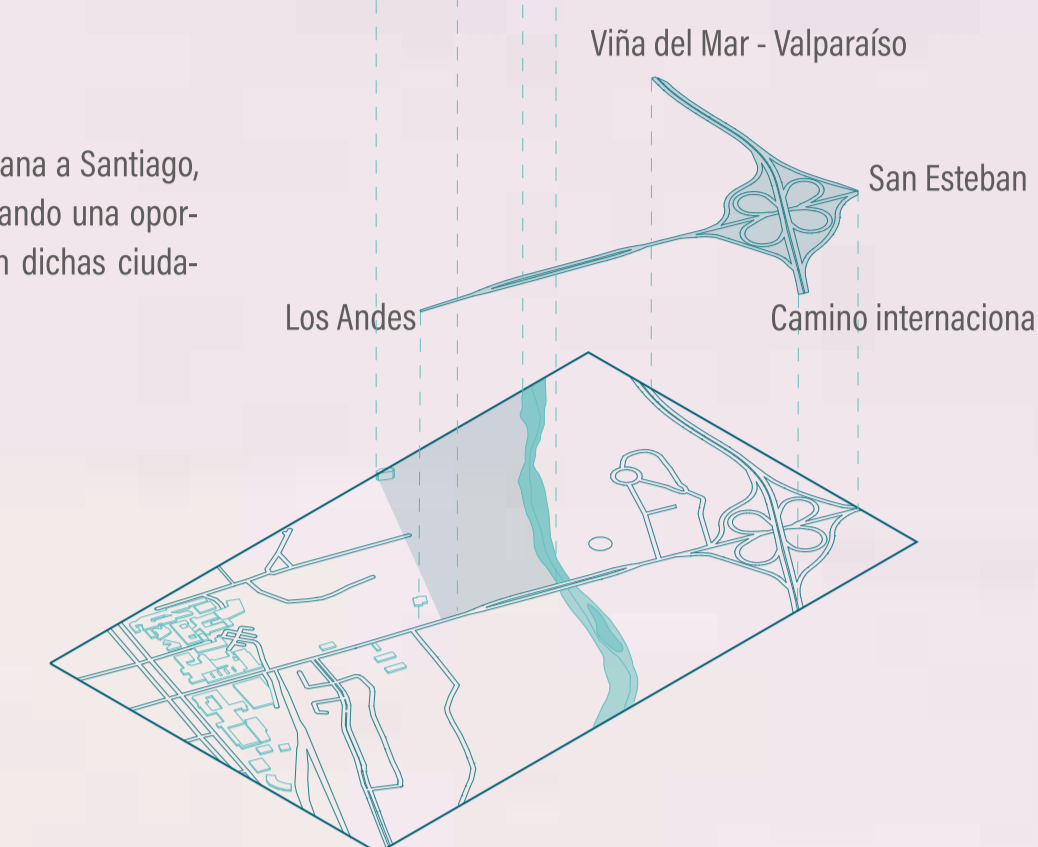

Movimientos migratorios en la provincia de Los Andes

1950-1980

1980-2010



El déficit habitacional se ve reflejado debido al aumento de la población en la región de Valparaíso, siendo en la provincia del Aconcagua, Los Andes y San Felipe las comunas con mayor tasa de inmigración dentro de la provincia en los últimos años.

- Alta > 0.5% anual
- Baja, 0% a 0.5% anual
- Negativa

