

TEJIENDO LA GRIETA



En la comuna de Santiago, específicamente en su zona centro, se ha evidenciado el problema de escasez de terrenos para la construcción de viviendas, lo que ha llevado a un incremento significativo en los costos de los suelos. En respuesta a esta situación, se han identificado los llamados "No lugares", espacios que se encuentran destinados a un solo uso y que presentan oportunidades para abordar esta problemática.

Uno de estos "No lugares" destacables es la autopista Norte-Sur, cuya construcción ha tenido efectos negativos en la ciudad, rompiendo la continuidad y generando

segregación urbana. Sin embargo, a través de una intervención podemos transformar estos espacios en oportunidades para promover la continuidad urbana y fomentar el desarrollo de viviendas.

Esta propuesta tiene como objetivo promover la búsqueda de estos no lugares para la construcción de espacios habitables para la vivienda y así responder al déficit habitacional actual en Chile, y además propone la reconstrucción de la continuidad urbana.

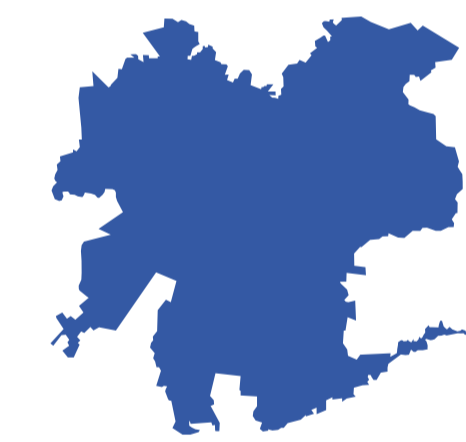

Region Metropolitana

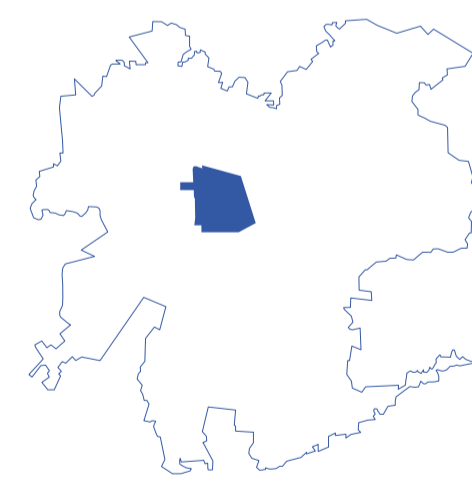

Comuna de Santiago

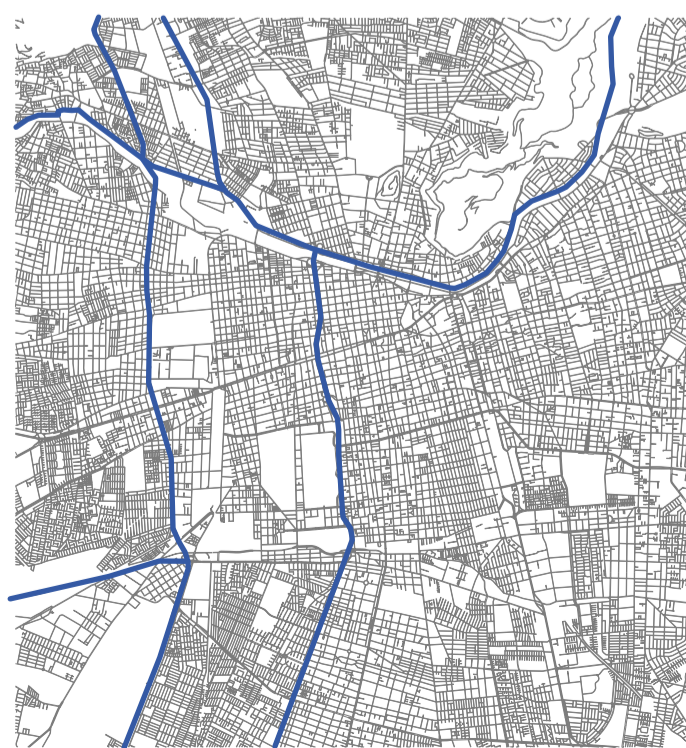

Autopistas Santiago

Plano Autopista Central - Metro Toesca.

SEMANA DE LA MADERA



Existente.

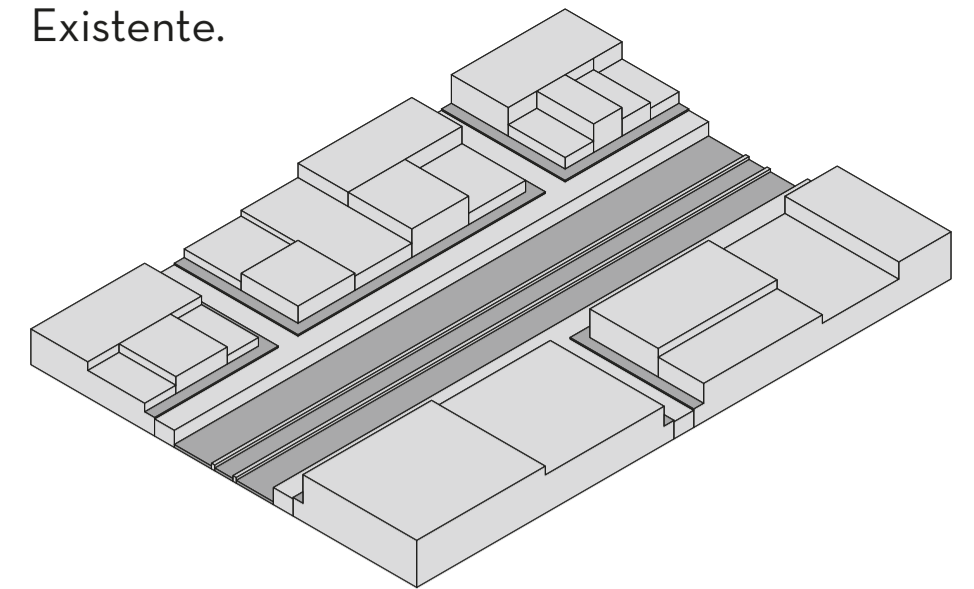

Corchete homirgón.

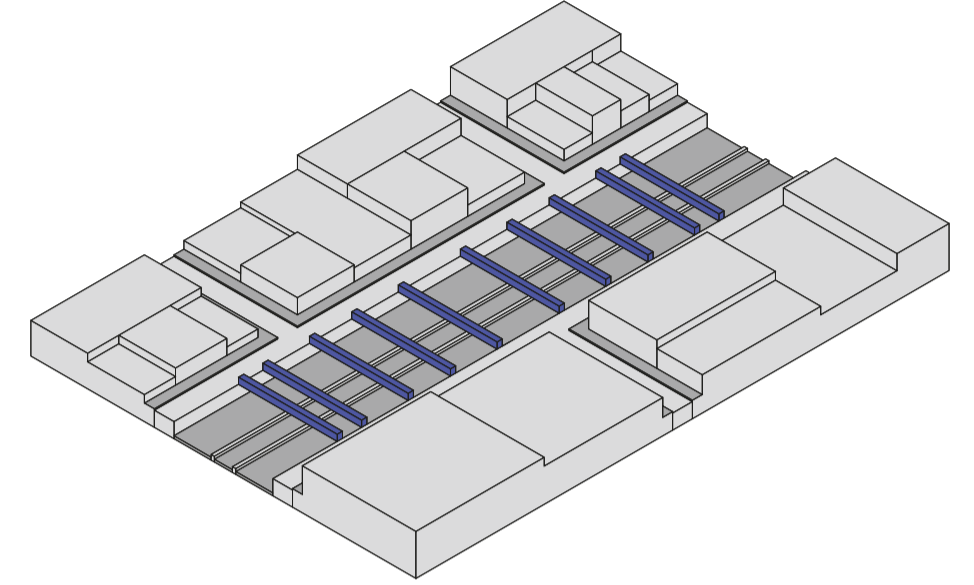

Corchete madera.

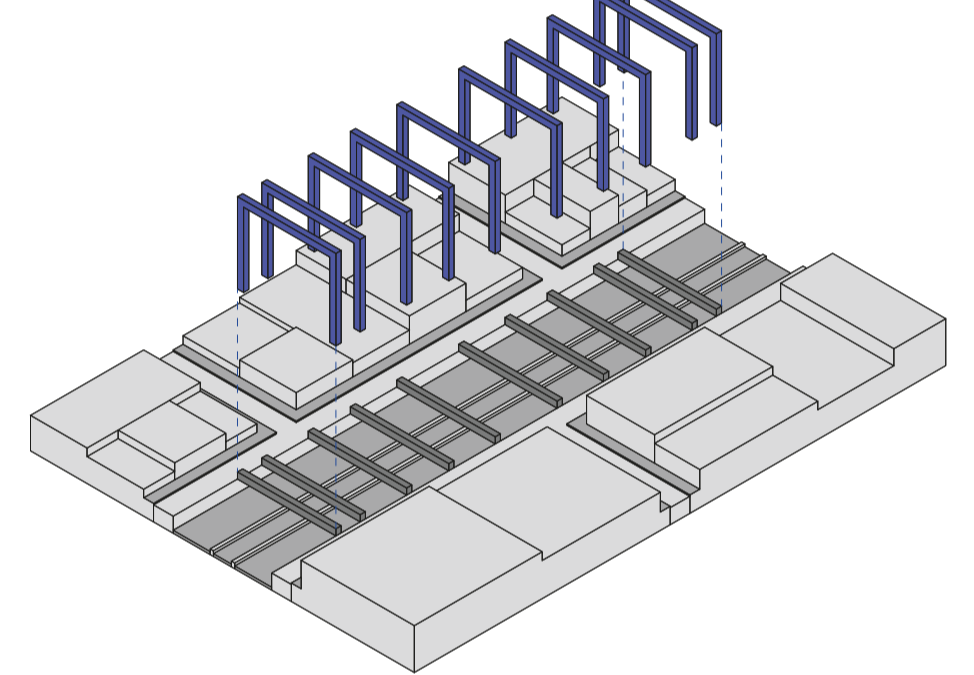

Entramado vivienda.

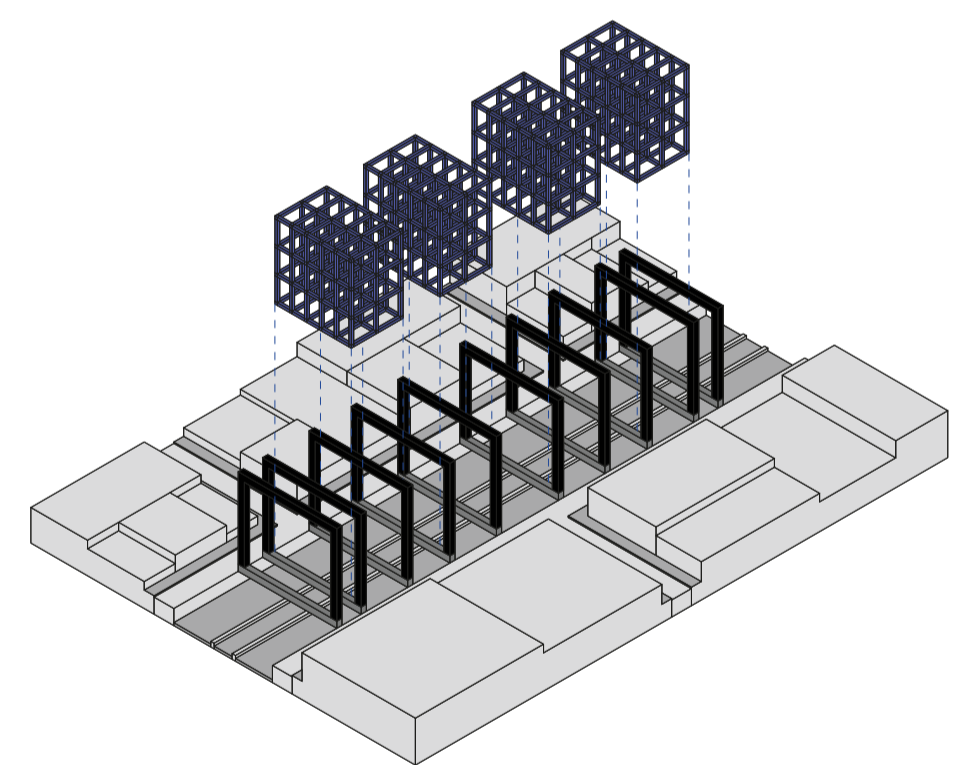

Agrupamiento vivienda.

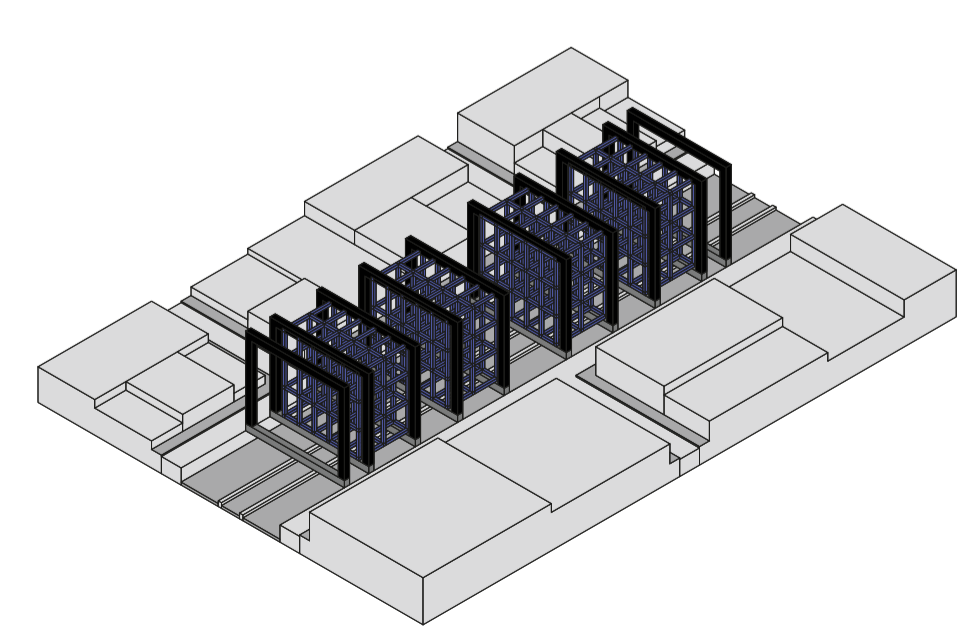

Longitud Autopista norte sur.
60,5
Kilometros Aprox.

Longitud Autopista Norte sur
Comuna Santiago
5,40
Kilometros Aprox.

El proyecto cabe en un total
de:
40
Veces en la autopista.

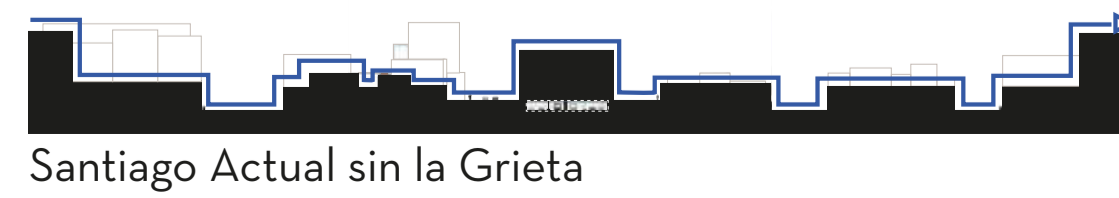
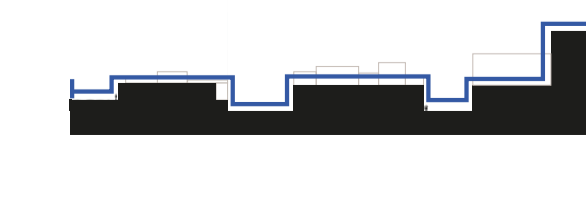
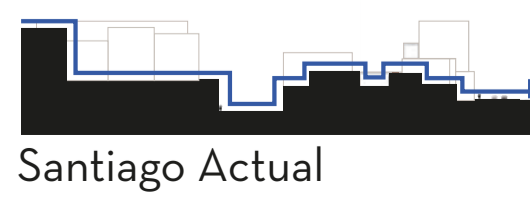
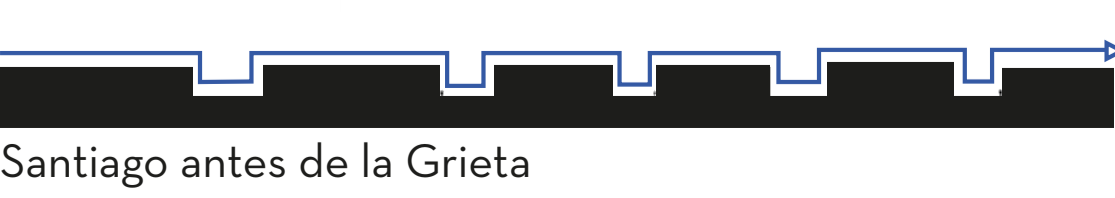

Santiago antes de la Grieta

Santiago Actual

Santiago Actual sin la Grieta