

**1** **2**  
4 MÓDULOS CURVOS DE DISTINTOS COLORES Y DIMENSIONES PARA RESALTAR EL RECORRIDO, LA MATERIALIDAD DE ESTOS ELEMENTOS ES DE PINO FINGER JOINT. SE EMPLEA EL TEÑIDO PARA NO RESTAR VALOR VISUAL A LAS VETAS DE LA MADERA.

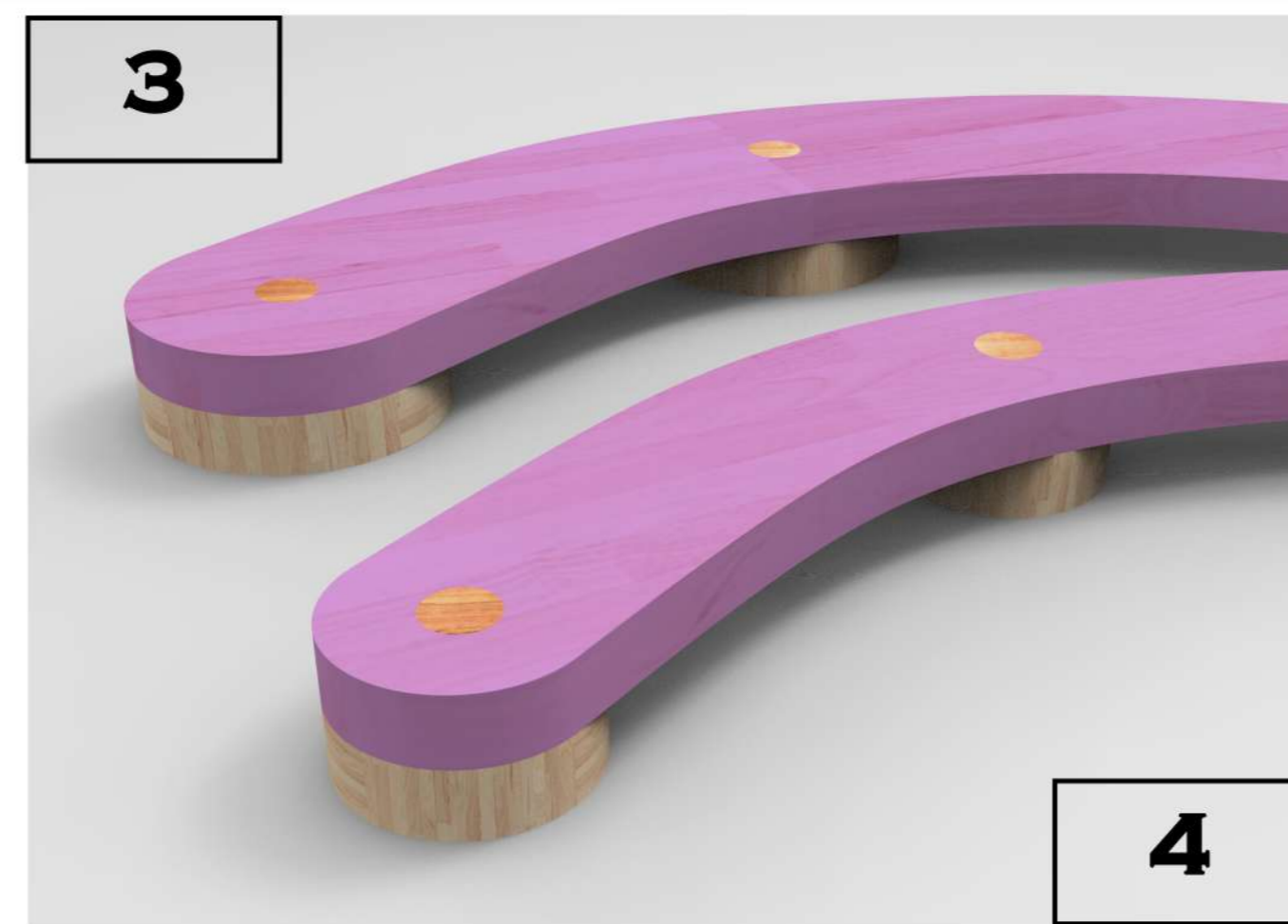

**3** **4**  
CADA MÓDULO CURVO DISPONE DE 2 SOPORTES CIRCULARES UNIDOS POR TARUGOS QUE ESTÁN FIJADOS CON COLA DE CARPINTERÍA. EN TOTAL SON 8 SOPORTES DE PINO FINGER JOINT Y 12 TARUGOS DE COIHUE, REVESTIDOS CON BARNIZ PARA MANTENER SU TINTE NATURAL.

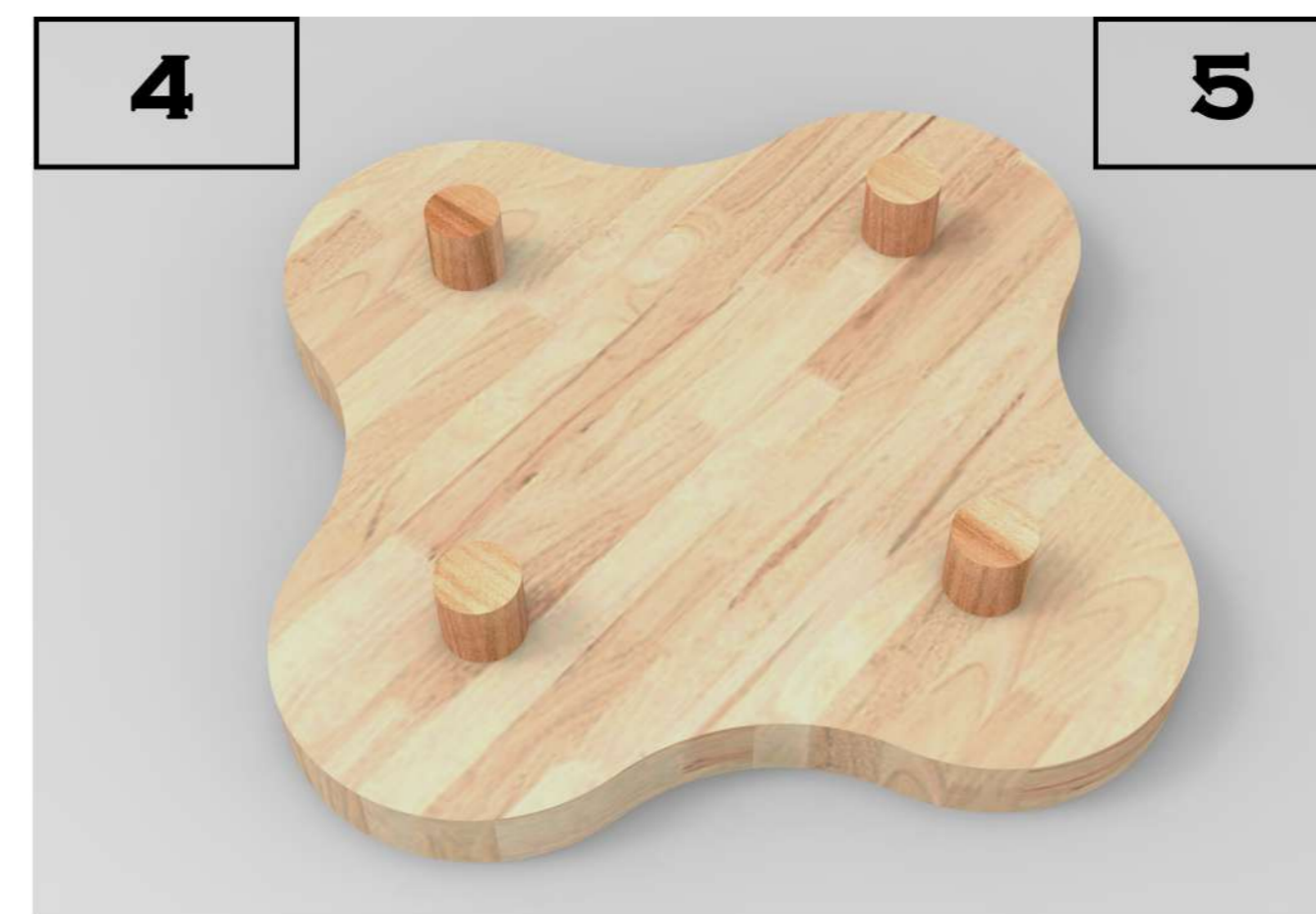

**4** **5**  
SISTEMA CENTRAL QUE FUNCIONA COMO PUNTO DE APOYO CON CUATRO EXTREMOS CIRCULARES, EN ELLOS SE DISPONE 4 ORIFICIOS PARA UNIR LOS TARUGOS. SU MATERIALIDAD ES DE PINO FINGER JOINT, REVESTIDO CON BARNIZ PARA MANTENER SU TINTE NATURAL.

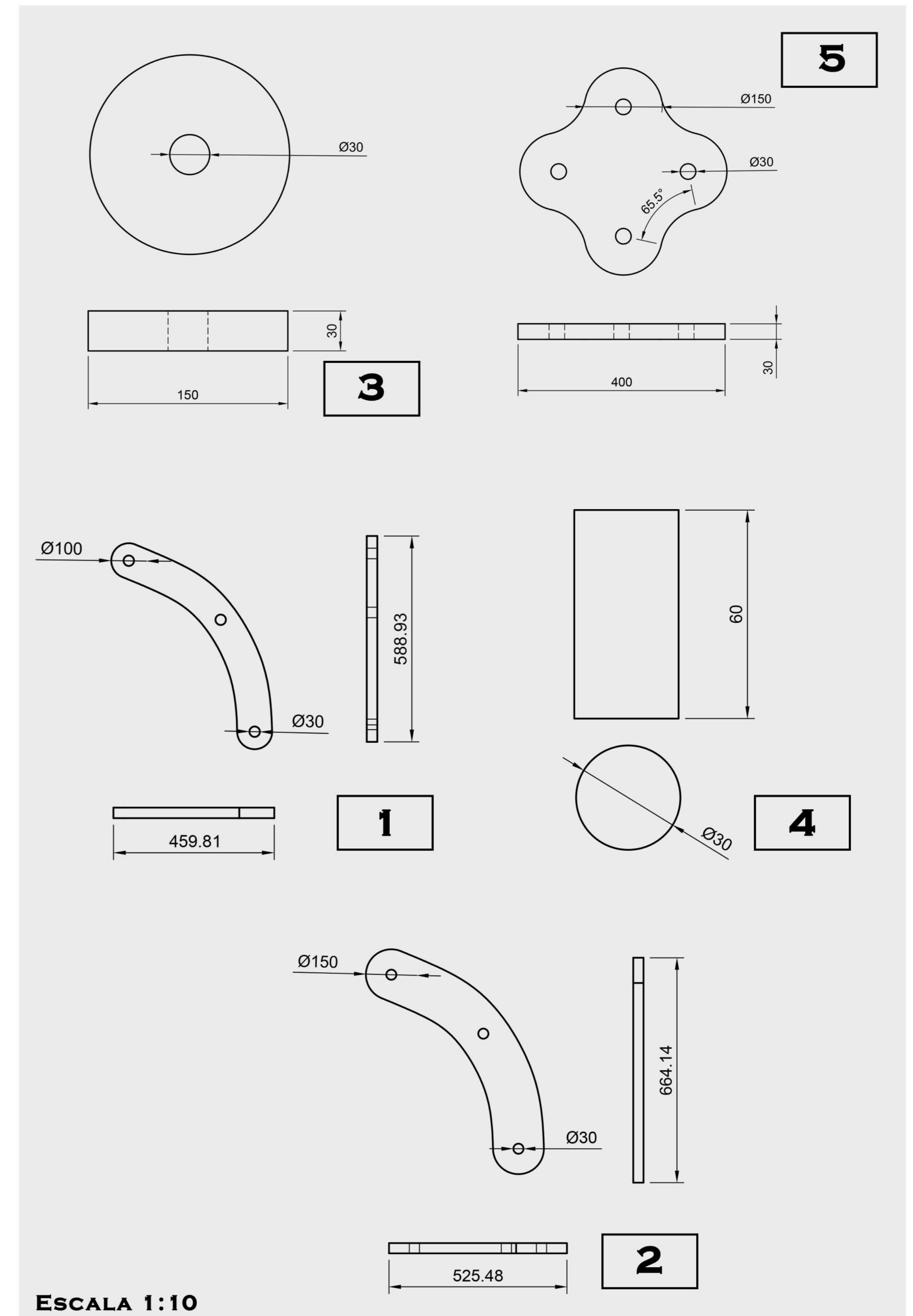

ESCALA 1:10