

CIRCO

Circo rural con pocos recursos, armado con diferentes telas.

El circo representa una importante parte de la cultura humana, una noble empresa construida a lo largo de muchos siglos, prácticamente desde que el hombre empezó su cultura. Conviene mencionar que la acrobacia, así como el malabarismo, y otras prácticas corporales que actualmente se asocian al universo circense, son expresiones humanas (prácticas) anteriores a los propios conceptos de «circo» o de «artes del circo» pero también teatrales. El teatro, es la rama del arte escénico relacionada con la actuación, que representa historias frente a una audiencia usando una combinación de discurso, gestos, escenografía, música, sonido y espectáculo. Este circo rural, es armado con muchas telas de distintos colores y tamaños, en su interior hay galerías de asientos de madera para el público, la misma circunferencia y una pista central, al igual que nuestro proyecto, socialmente comprometidos, humorísticos etc

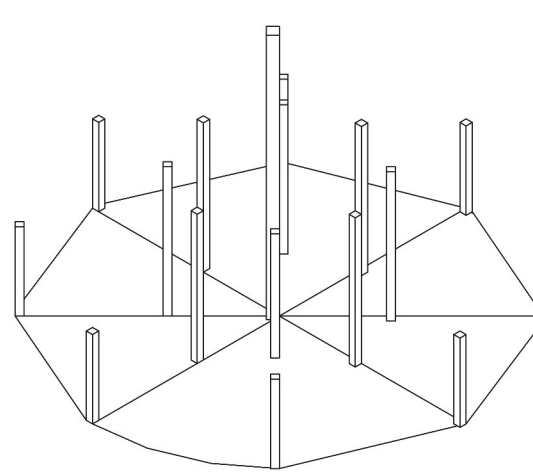

ESTRUCTURA DE CIRCO

Estructura de madera del circo rural.

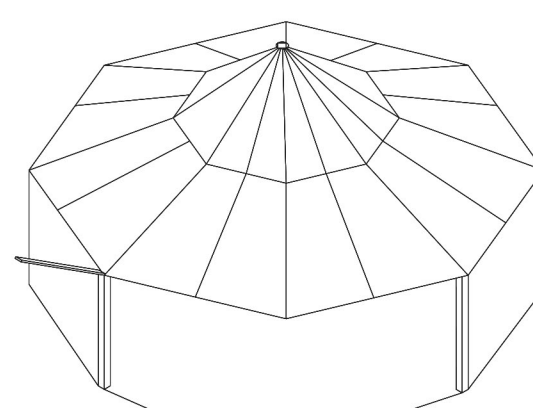

TELAS CIRCO

Telas que le dan la forma al circo.



MEDIALUNA

Es una medialuna rural de madera en Arauco.

La medialuna es la infraestructura deportiva que alberga el rodeo, deporte nacional de Chile. Su forma es circular y en su costado se ubica el apiñadero que es el lugar donde se inicia la carrera. Es realizado en Chile desde la época colonial, por lo que está entre las más típicas fiestas campesinas chilenas. Actualmente en Chile existen más de 500 medialunas, municipales y particulares. Pero la gran mayoría son antiguas y están en muy mal estado, casi todas están construidas de madera y necesitan ser reparadas frecuentemente. En nuestro proyecto, se refleja la misma forma estructural, para que todo el público esté sentado en las galerías de madera alrededor del escenario circular y puedan tener la misma vista, también para los espectáculos, danzas, actividades teatrales se realizan al medio. La circulación de las personas para poder recorrer el rodeo se realiza de la misma forma en nuestro teatro, recorriendo el perímetro circular, directamente desde las gradas.

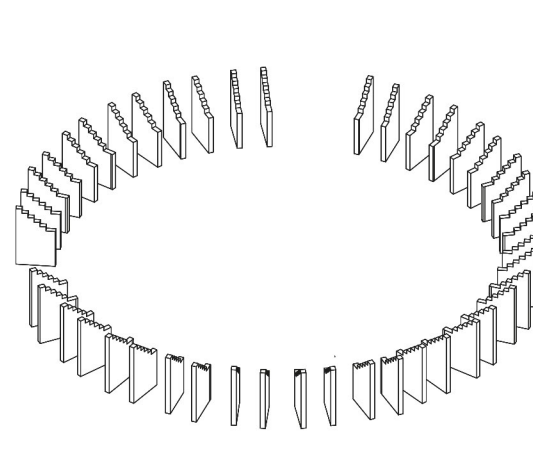

MEDIALUNA

Estructura que sujeta las gradas de la medialuna.

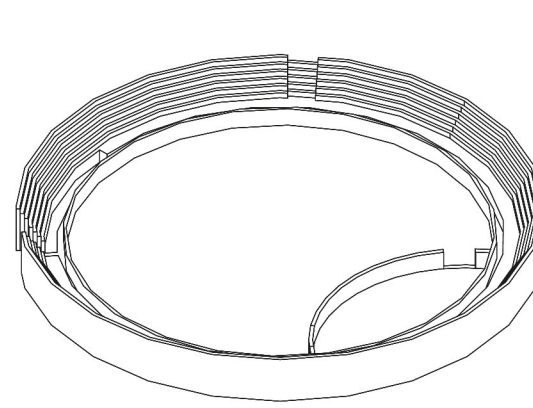

MEDIALUNA OBSTRUIDA

Forma que compone la media luna con sus gradas.

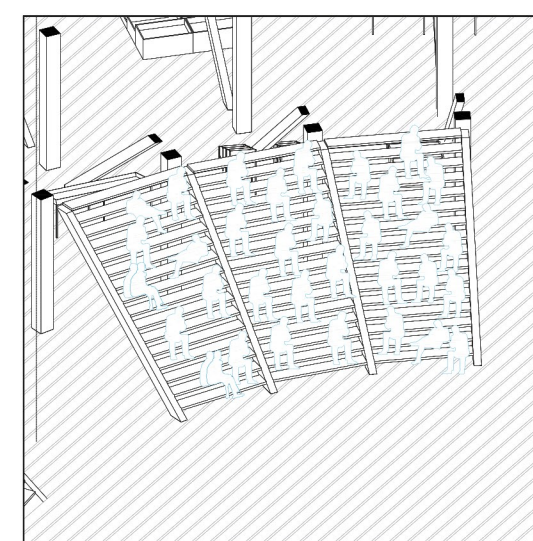
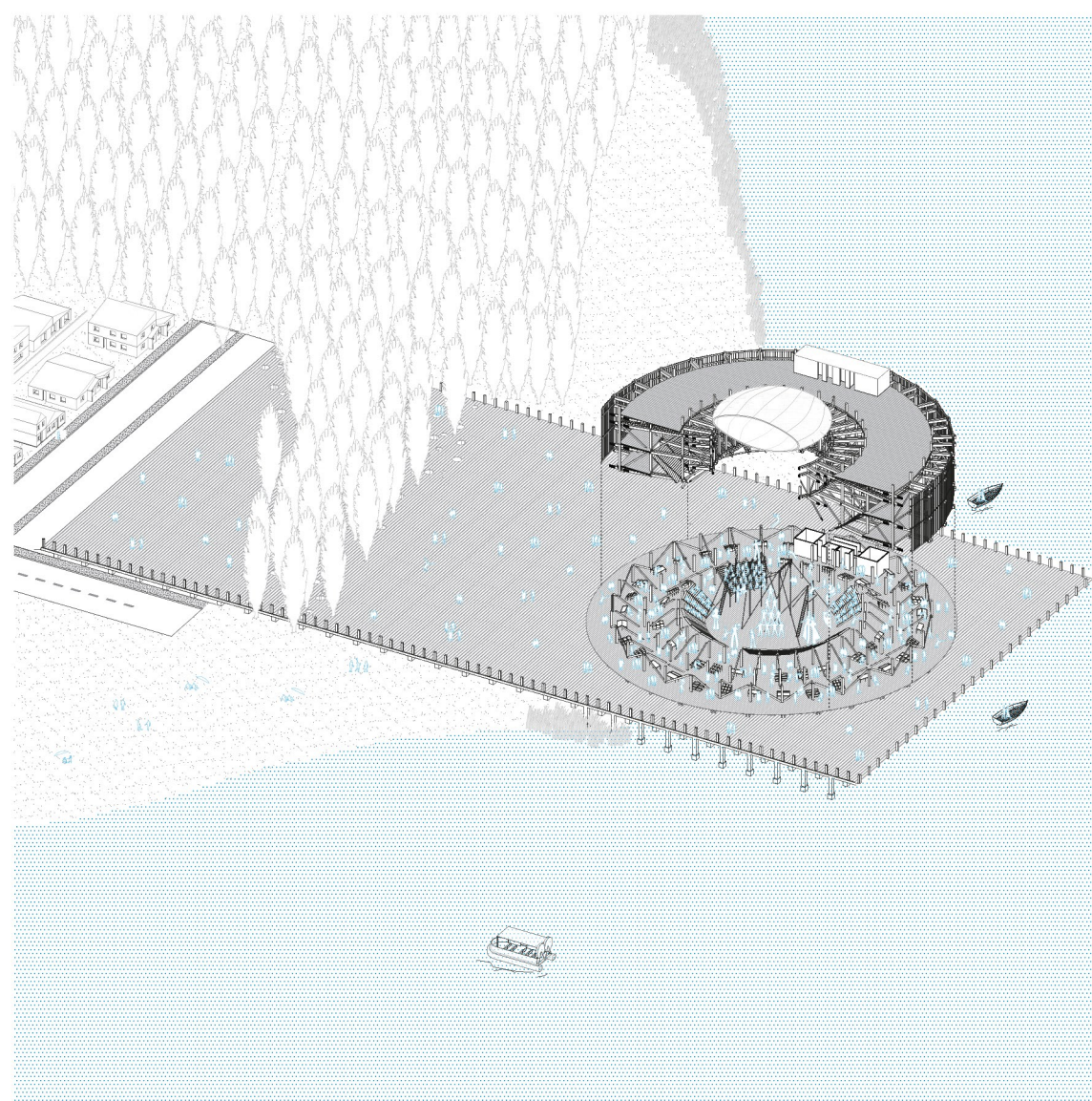

DETALLE 07 GRADERIA

lugar donde se sientan las personas con vista panorámica hacia el escenario

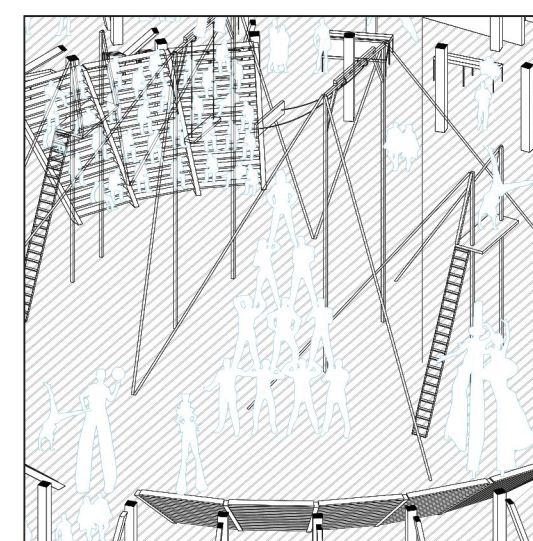

DETALLE 08 CIRCO

Animaciones teatrales para turistas

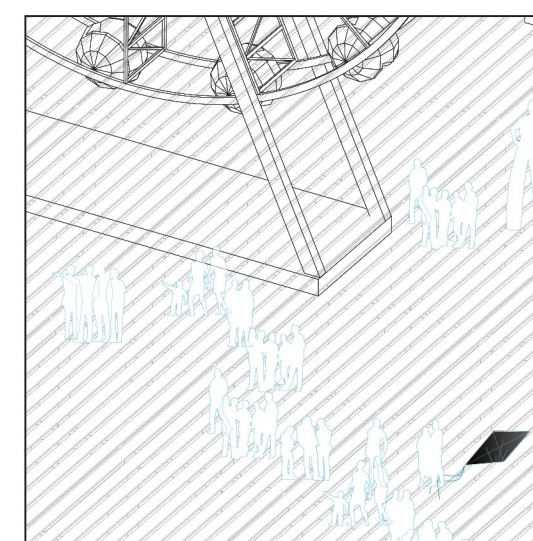

DETALLE 09 RULETA

Juego de diversión para los turistas y personas de la zona

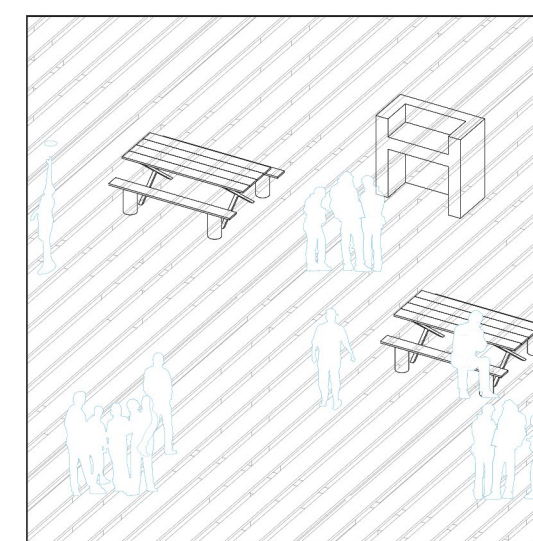

DETALLE 10 CAMPING

lugar de alojamiento y parrillas para los turistas

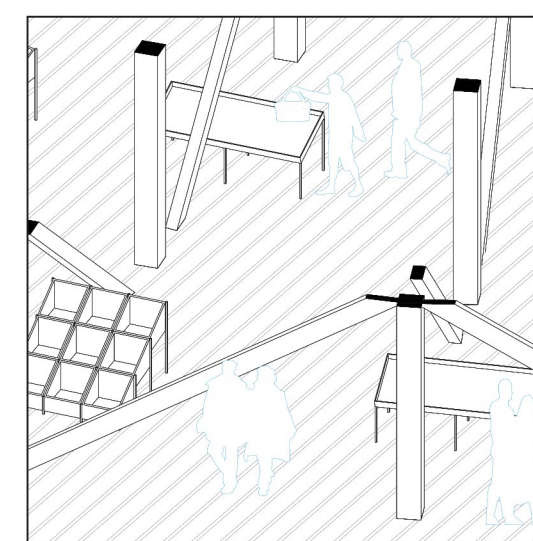

DETALLE 11 FERIA

puestos de ferias destinados a la exposición y venta de productos de la zona

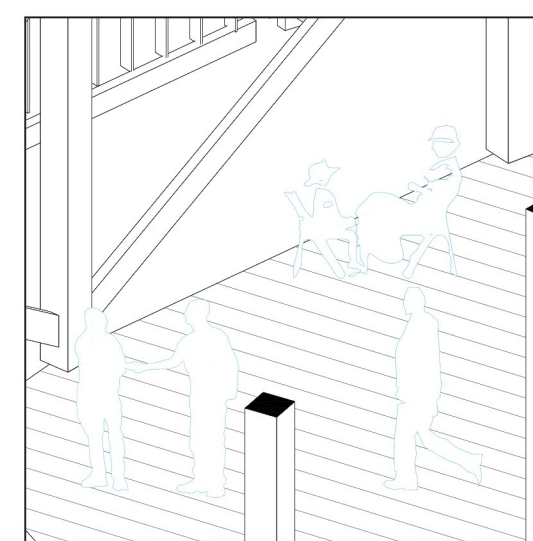

DETALLE 12 HALL

Espacio de bienvenida

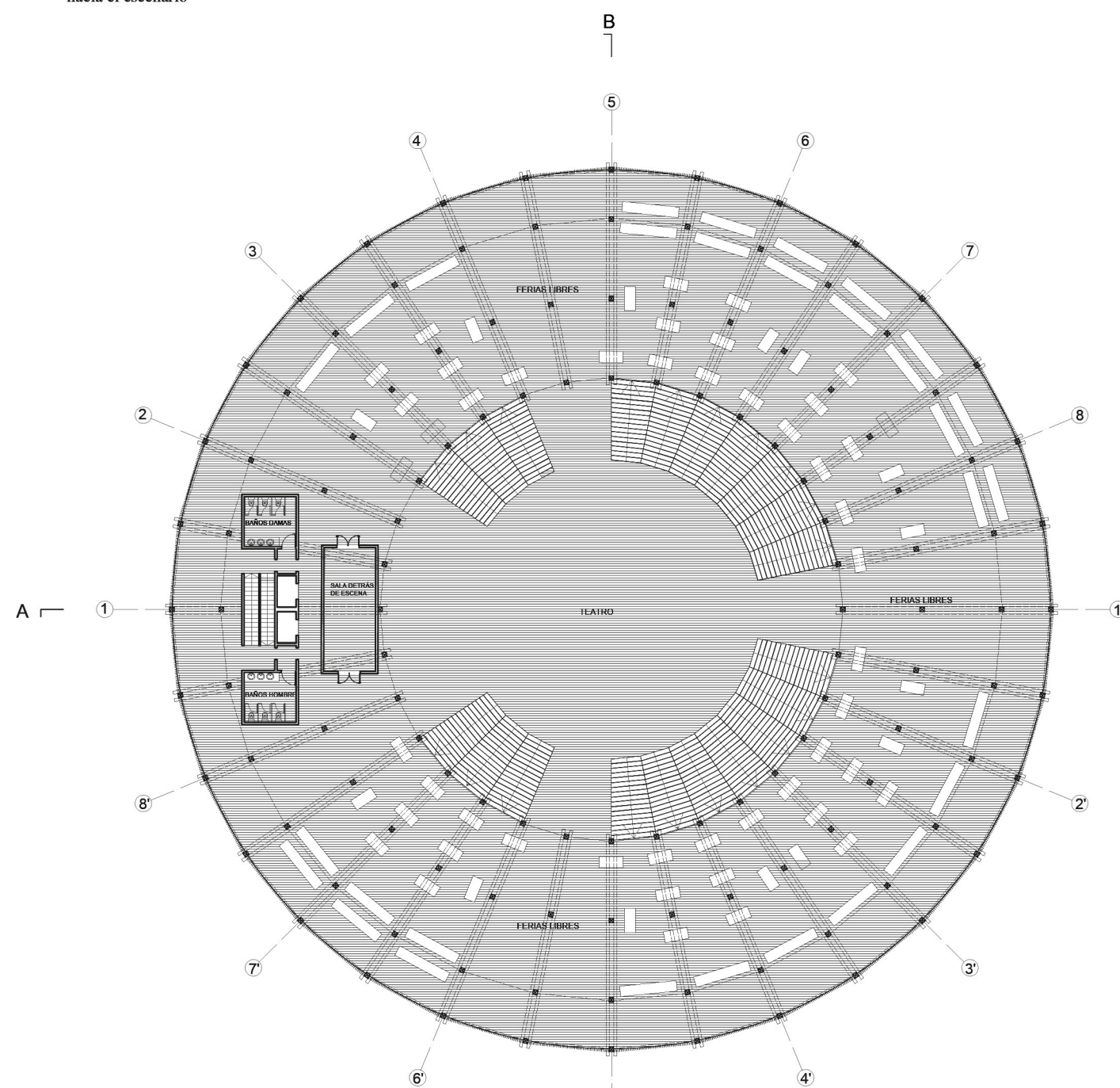

PLANTA NIVEL 01 FERIA

ESCALA 1:400

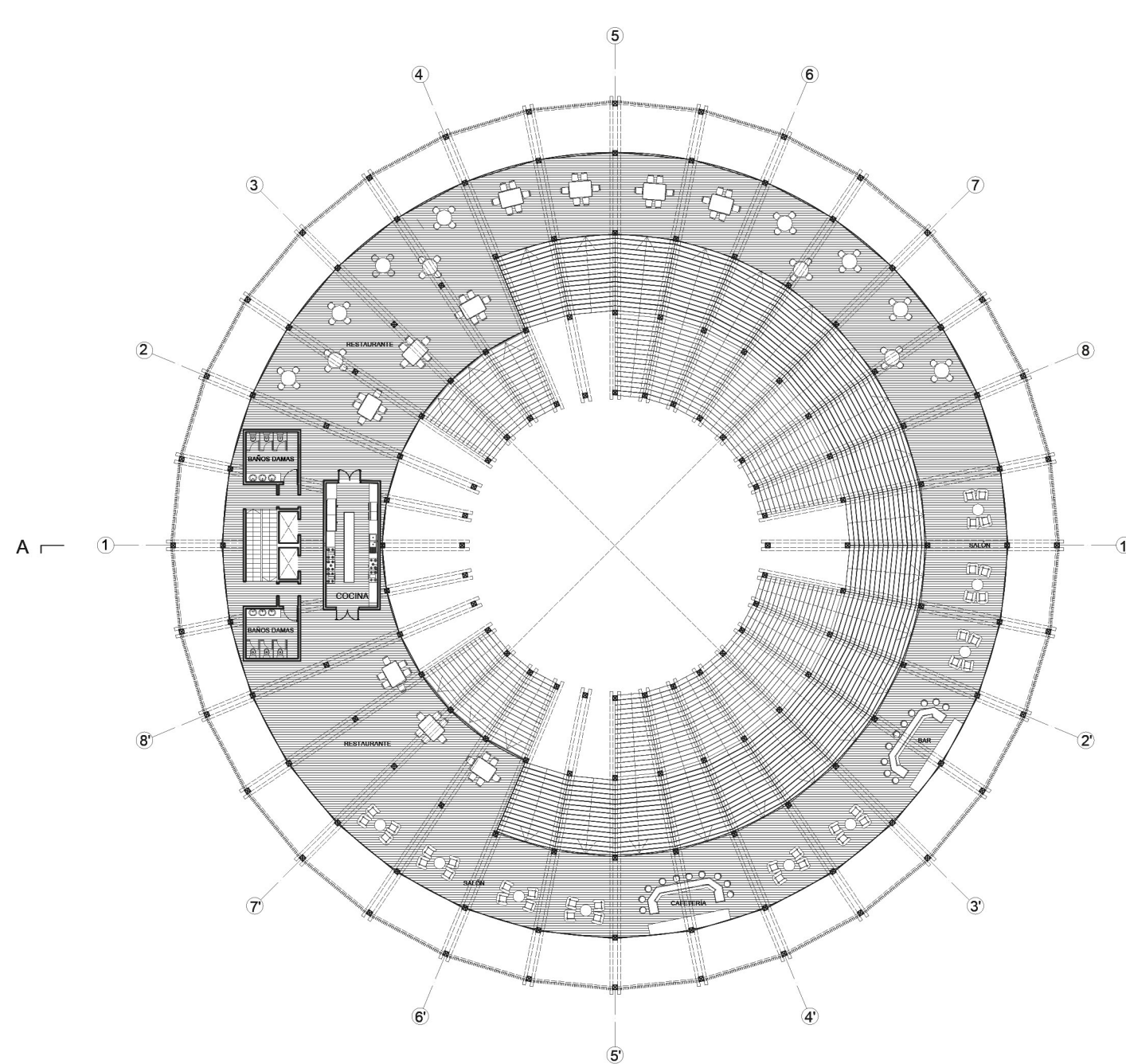

PLANTA NIVEL 02 RESTORANTE

ESCALA 1:400

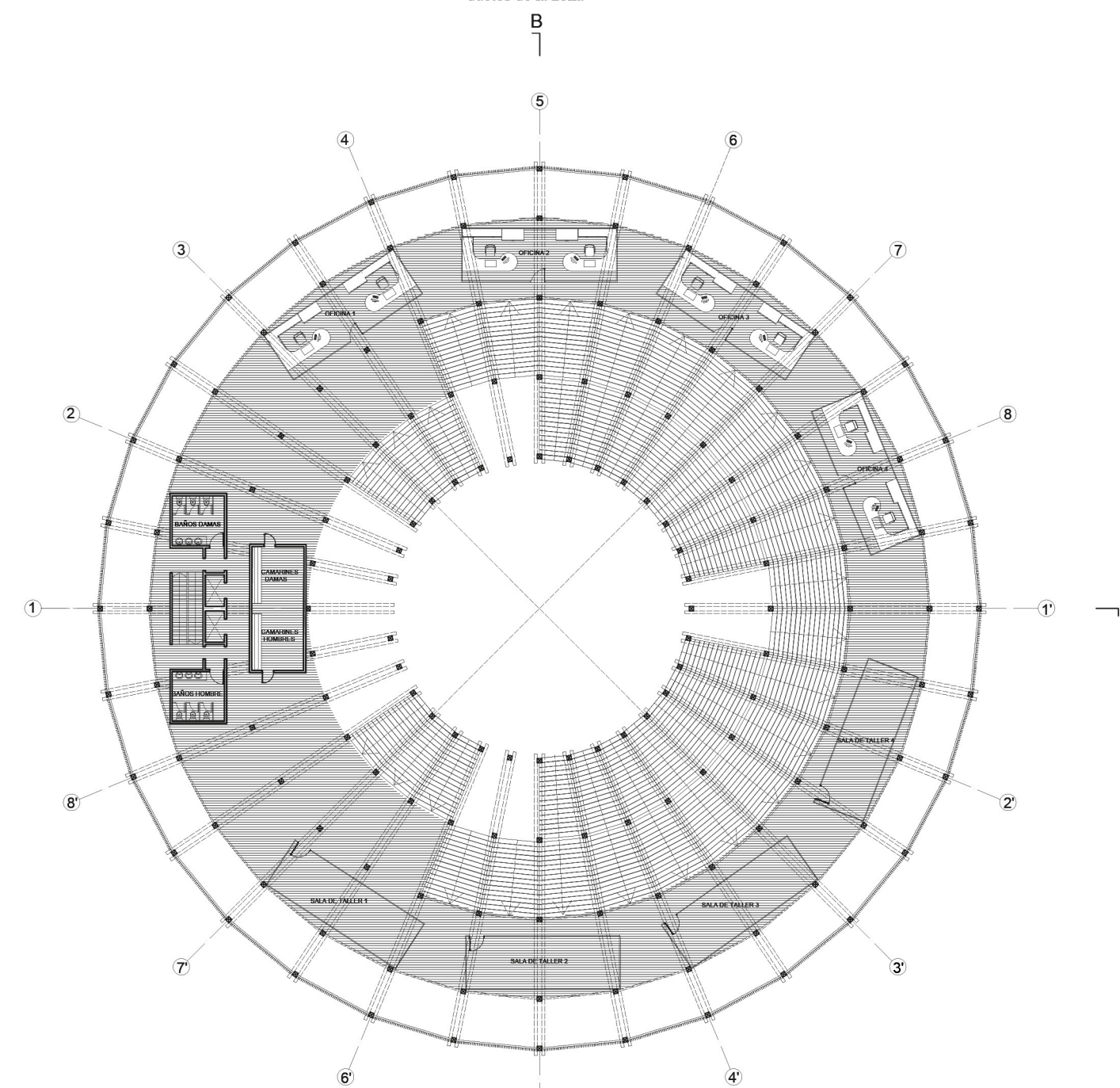

PLANTA NIVEL 03 OFICINAS - TALLERES

ESCALA 1:300

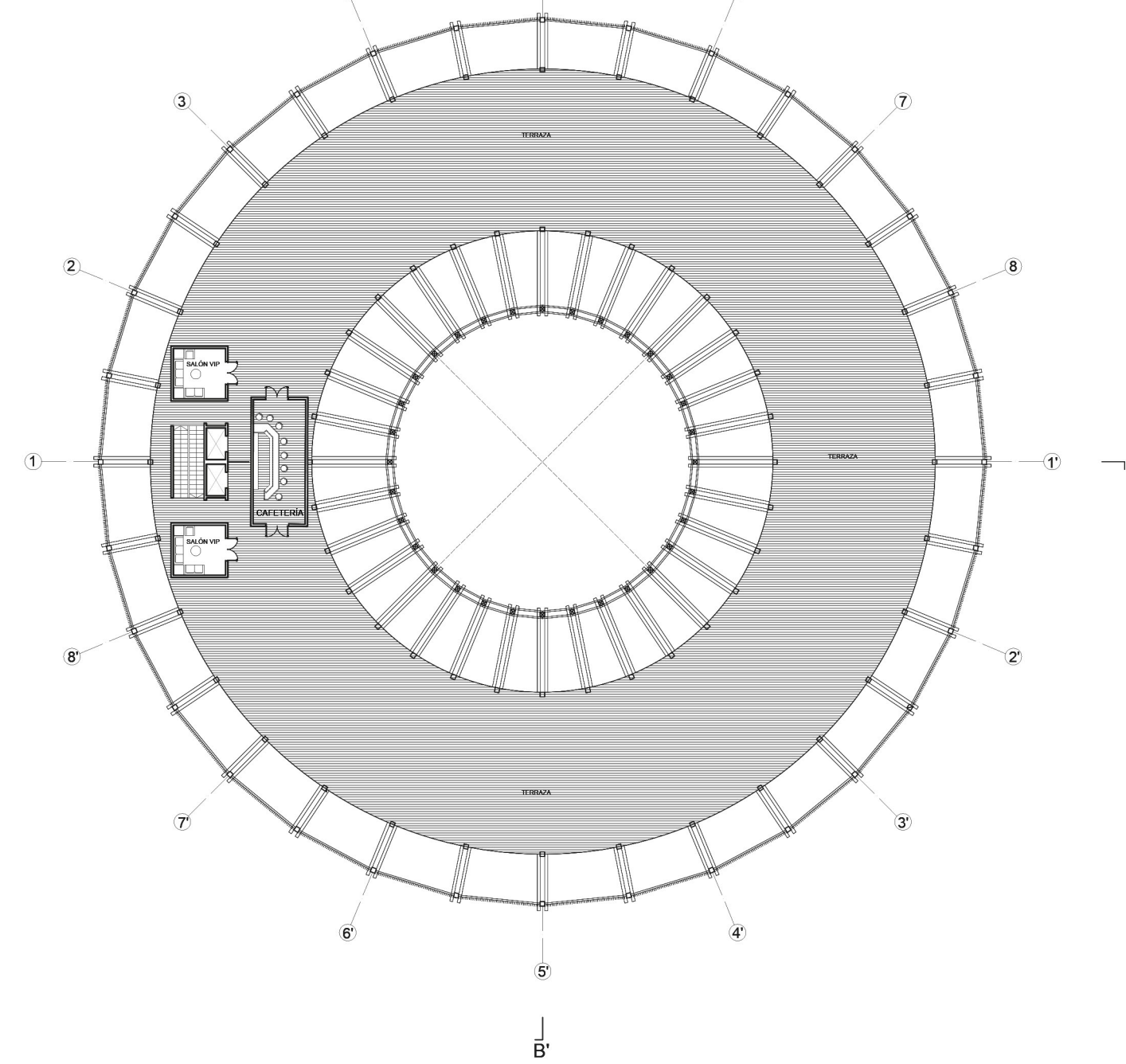

PLANTA NIVEL 04 TERRAZA

ESCALA 1:300