



CONCURSO

INNOVACIÓN

CREANDO VALOR EN MADERA

La VII Versión del Concurso, tiene como objetivo promover toda iniciativa que utilice la madera de manera innovadora, creando valor y moviendo los límites de la industria dentro de toda su cadena productiva.





EQUIPO IN 1178

Escuela de Carpinteros Tradicionales

¿Cómo surge el proyecto?

El proyecto surge de la experiencia previa de arquitectas que dirigieron Obras de Restauración en Iglesias de Chiloé declaradas Patrimonio de la Humanidad por Unesco, espacios de gran aprendizaje junto a talentosos carpinteros y conocedores de la madera.

De estas experiencias surge el proyecto “Escuela de Carpinteros Tradicionales”, una iniciativa que busca rescatar y poner en valor el oficio del Carpintero Tradicional, a fin de salvaguardar las técnicas tradicionales a base de empalmes y ensambles con las que se construyeron diversas edificaciones patrimoniales de madera en el sur de Chile.



Primera experiencia en Chiloé

Este proyecto, cuenta con una primera experiencia piloto bajo el alero de la Universidad de Los Lagos Sede Chiloé, la cual permitió certificar el oficio de carpintero en el territorio.

Esta primera experiencia se realizó con la metodología de clases presenciales y talleres de construcción, sumando a ella visitas a terreno, en los que se compartió con distintos profesionales y carpinteros, generando espacios de diálogo y de compartir conocimientos.

En las visitas a terreno, se realizaron ejercicio *insitu* de reconocimiento de especies madereras y diagnóstico de las principales patologías que afectan los edificios patrimoniales de madera.



Primera experiencia en Chiloé

En esta primera experiencia en Chiloé, los ejercicios prácticos se realizaron tanto en los talleres de la escuela de construcción de la Universidad de Los Lagos, como también en terreno. Pues se reparó parcialmente una pequeña construcción que sería utilizada para dar clases de oficios en la comuna de Quemchi.

De esta forma los alumnos tuvieron la oportunidad de ser parte de una recuperación de un espacio y aportar con el quehacer de otra organización. Además visualizar las etapas que conlleva la restauración de un elemento arquitectónico, en este caso particular puertas y ventanas.



Experiencia en Valdivia

Posteriormente el proyecto “Escuela de Carpinteros Tradicionales” fue implementado como Taller formativo en conjunto con la Facultad de Arquitectura y la Facultad de Ciencias Forestales y Recursos Naturales de la Universidad Austral de Chile.

Este curso intensivo de carpintería tradicional, con clases teóricas y prácticas, resulta un prototipo replicable en distintos momentos de manera periódica; por un lado reinstala el conocimiento del sistema constructivo de armar en toda la macrozona sur de Chile, transmitiendo conocimientos de antiguos carpinteros a las nuevas generaciones; por otra parte permite capacitar a personas en la correcta ejecución del oficio de la madera en el ámbito de la arquitectura, la construcción y el patrimonio, contando con mayor mano de obra calificada; y por último instala un oficio con identidad que posibilita la reconversión laboral hacia una disciplina con arraigo cultural en el territorio.

INSCRIPCIONES ABIERTAS
Escuela de Carpinteros en Valdivia

Duración: 4 sesiones por grupo
Clases Grupo 1: 02, 03, 04 y 05 Octubre 2018
Clases Grupo 2: 22, 23, 24 y 25 Octubre 2018
Cupos: 30 participantes por grupo
Gratuito

consultas e inscripciones
www.patrimoniorestauro.cl

SEREMI Región de Los Ríos
Ministerio de los Cultivos, Acuicultura y el Patrimonio

PROYECTO FINANCIADO POR FONDARIF REGIONAL, CONVOCATORIA 2018.

CONVOCA

Universidad Austral de Chile
Facultad de Arquitectura

SECRETARÍA REGIONAL DE CULTURA Y PATRIMONIO

El proyecto “Escuela de Carpinteros en Valdivia”, es un curso de carpintería tradicional que pretende salvaguardar las técnicas tradicionales a base de empalmes y ensambles con las que se construyeron diversas edificaciones patrimoniales del sur de Chile. El curso comprende 4 sesiones intensivas, y cuenta con el respaldo de la Facultad de Ciencias Forestales y Recursos Naturales y la Escuela de Arquitectura de la Universidad Austral de Chile.

PROGRAMACIÓN

ACTO DE INICIO
Fecha: 01 DE OCTUBRE 2018
Hora: 11.30 hrs.
Lugar: AUDITORIO ESCUELA ARQUITECTURA, CAMPUS ISLA TEJA UNIVERSIDAD AUSTRAL DE CHILE, VALDIVIA.

CURSO CARPINTERÍA
CLASES TEÓRICAS – CONVERSATORIO – CLASES PRÁCTICAS
Lugar: LABORATORIO DE CONVERSIÓN MECÁNICA DE LA MADERA, FACULTAD DE CIENCIAS FORESTALES Y RECURSOS NATURALES, CAMPUS ISLA TEJA UNIVERSIDAD AUSTRAL DE CHILE, VALDIVIA.

Fechas y horarios:

GRUPO 1
02, 03 y 04 OCTUBRE (martes, miércoles y jueves) 09:00 – 13:00 / 14:00 – 18:00 hrs.
05 DE OCTUBRE (viernes) 09:00 – 14:00 hrs.

GRUPO 2
22 DE OCTUBRE (lunes) 14:30 – 18:00 hrs.
23, 24 y 25 OCTUBRE (martes, miércoles y jueves) 09:00 – 13:00 / 14:00 – 18:00 hrs.

CONTENIDOS

CLASES TEÓRICAS – CONVERSATORIO

1. ¿Que es el Patrimonio?
2. Historia de la Carpintería
3. Sistemas constructivos tradicionales
4. Patrimonio en madera del sur de Chile
5. Patologías de la madera y tecnologías de conservación
6. Técnicas y criterios de Restauración Patrimonial

CLASES PRÁCTICAS
Construcción de una edificación a escala a base de empalmes y ensambles tradicionales de madera

El curso es gratuito y la inscripción es abierta a todo público
Los materiales están incluidos en el curso
Inscripciones y consultas en www.patrimoniorestauro.cl

Experiencia en Valdivia

Objetivo general

-Rescatar y poner en valor el oficio de la carpintería tradicional a base de empalmes y ensamblajes, a fin de salvaguardar las técnicas de armar con las que se construyó el valioso patrimonio arquitectónico valdiviano entre mediados de 1800 hasta la primera mitad de 1900; conservando así una tradición carpintera propia del sur de Chile.

Objetivos específicos

-Reinstalar el conocimiento del sistema constructivo de la carpintería de armar en la provincia de Valdivia, asegurando la transmisión de sus habilidades, conocimientos y destrezas a las nuevas generaciones.

-Capacitar a personas respecto a la correcta ejecución del oficio de la madera en el ámbito de la arquitectura, la construcción y el patrimonio, a fin de contar con mano de obra calificada.

-Instalar un oficio con identidad que posibilite la reconversión laboral hacia una disciplina con arraigo cultural en el territorio.



Experiencia en Valdivia

Contenidos Clases teóricas

1. ¿Qué es el Patrimonio?
2. Aproximación a la Historia de la Carpintería
3. Sistemas Constructivos Tradicionales
4. Patrimonio en madera en el Sur de Chile
5. Patologías de la madera y tecnologías de conservación
6. Técnicas y criterios de Intervención Patrimonial



Experiencia en Valdivia

En el caso de la experiencia de Escuela de Carpinteros Tradicionales realizada en Valdivia, las clases teóricas se complementaron con un ejercicio práctico realizado en los talleres de la UACH, el que consistió en la construcción a escala de una casa patrimonial, ejecutada con la técnica tradicional de ensambles y empalmes.

Para este ejercicio los alumnos por grupos debieron confeccionar las distintas partes del inmueble, de acuerdo a planimetría y diseño previo.

Los trabajos prácticos fueron guiados por carpinteros chilotes de vasta experiencia en la restauración de iglesias, el maestro mayor que lideró los talleres además se había certificado previamente en el curso de Chiloé, donde también guío los trabajos prácticos.

En cada grupo siempre se buscaba la interacción de carpinteros con distintos niveles de experiencia y personas que por primera vez se introducían a la carpintería.



Experiencia en Valdivia

Ejercicio Práctico - Modelo a escala confeccionado íntegramente con sistema de uniones tradicionales de madera

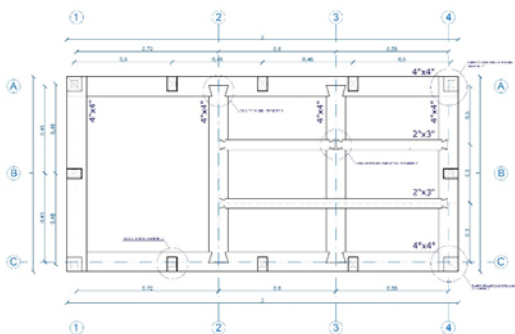
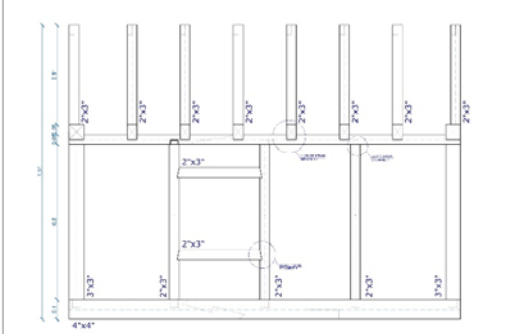
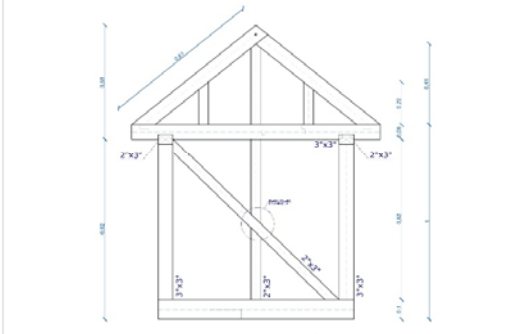
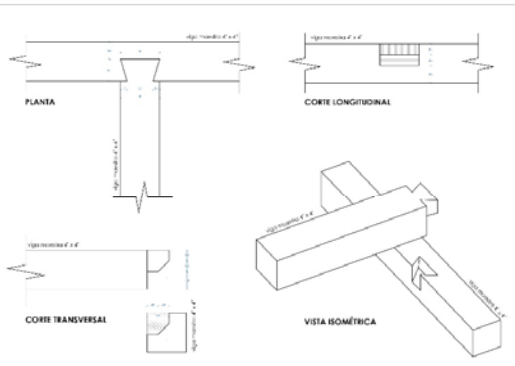
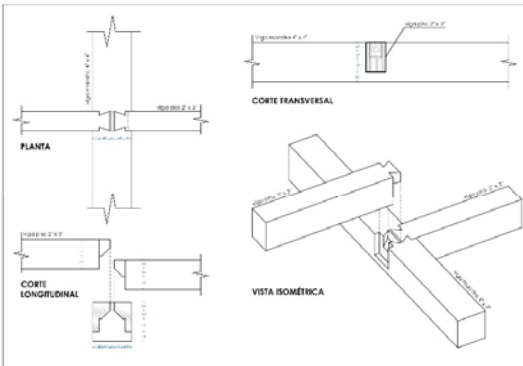
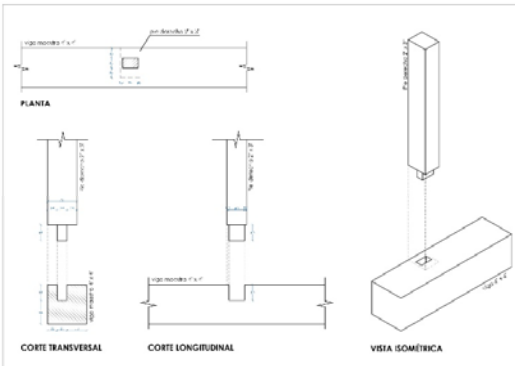
 <p>PLANTA GENERAL</p>	 <p>ELEVACIÓN EJE A</p>	 <p>ELEVACIÓN EJE 1</p>
<p>EJERCICIO PRÁCTICO Edificación a escala a base de empalmes y ensamblés tradicionales de madera</p>	<p>EJERCICIO PRÁCTICO Edificación a escala a base de empalmes y ensamblés tradicionales de madera</p>	<p>EJERCICIO PRÁCTICO Edificación a escala a base de empalmes y ensamblés tradicionales de madera</p>
 <p>PLANTA CORTE LONGITUDINAL CORTE TRANSVERSAL VISTA ISOMÉTRICA</p>	 <p>PLANTA CORTE LONGITUDINAL CORTE TRANSVERSAL VISTA ISOMÉTRICA</p>	 <p>PLANTA CORTE LONGITUDINAL CORTE TRANSVERSAL VISTA ISOMÉTRICA</p>
<p>ENSAMBLE 1 - COJA DE MILANO Unión utilizada en vigas maestras</p>	<p>ENSAMBLE 2 - COJA DE MILANO CON APOYO Unión utilizada en vigas maestras con vigas de piso</p>	<p>ENSAMBLE 3 - CAJA Y ESPIGA Unión utilizada en vigas maestras con pies derechos</p>

Resultados obtenidos

En las dos experiencias obtenidas, se generó un grupo de personas capacitadas en el oficio de la carpintería tradicional, ampliando los conocimientos obtenidos en restauraciones de iglesias a un grupo amplio y diverso de personas, tanto de la provincia de Chiloé como de la Región de Los Ríos; lo que genera la revaloración del oficio y del material.

Por otro lado gracias a la alianza con las universidades, se genera la posibilidad de certificar este oficio, lo cual lo dignifica y contribuye a mejorar la autoestima de quienes lo ejercen y de nuevas generaciones que se interesen por practicarlo.



Proyecciones futuras

Eventualmente esta iniciativa, que parte como un curso, se podría convertir en una carrera técnica y profesional, generando mano de obra calificada en madera y patrimonio, ya no sólo con un curso centrado en las técnicas tradicionales, sino además, sumando contenidos que permitan introducir nuevas tecnologías en el uso de las maderas, implementando desde Chiloé un centro de capacitación para carpinteros de toda la macrozona sur del país, donde el estudio parta desde el bosque, reconociendo las especies maderables y sus cuidados, pasando por las técnicas constructivas tradicionales hasta las técnicas actuales de carpintería más avanzadas, y desarrollando un programa de estudios que permita el intercambio de experiencia con otras escuelas de carpintería en el mundo.

Tipos de certificaciones propuestas

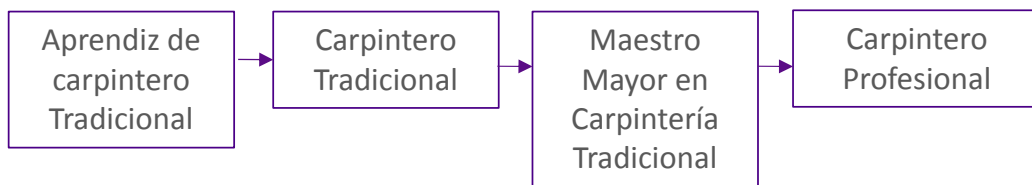

Posibles vías de financiamiento de otras etapas

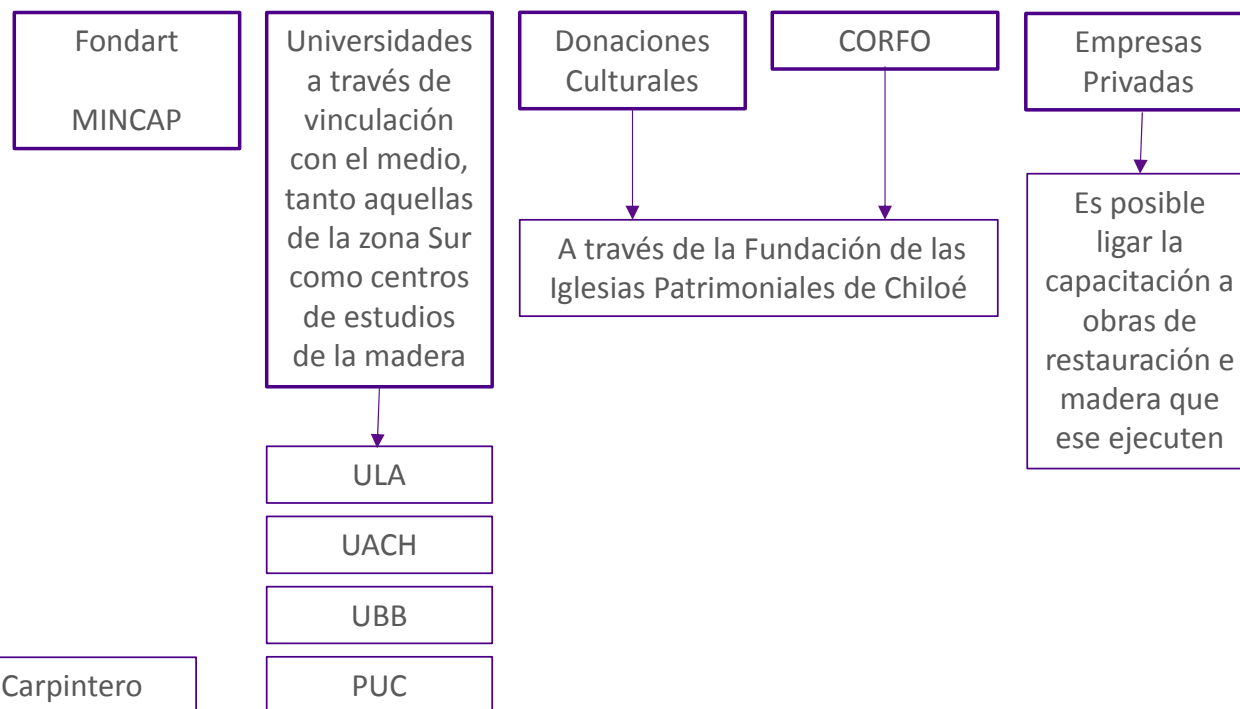

¿Qué esperamos propiciar?

- Autoestima de las personas
- El valor de vivir en comunidad
- Perseguir el bien común
- Acercamiento a los elementos culturales que otorgan significancia a nuestra existencia
- Identidad – Sensación que soy parte de algo
- Reconocimiento y valoración de lo propio como una herramienta de desarrollo individual y colectivo

