

TORRE DE AGUA

El proyecto utiliza la torre de agua como artefacto siendo parte de la ruralidad típica del valle de Itata, que toma la volumetría de una Pirámide truncada. La torre de agua cumple la función de ser un recolector de agua lluvia, almacenando grandes cantidades de esta, a una considerable altura para lograr un sistema de distribución generado por la presión de esta. Si bien este artefacto en la actualidad ha sido reemplazado por otro tipo de tecnología, la propuesta del proyecto apuesta por transformarlo en un elemento del paisaje por el peso de identidad rural, al igual que la reminiscencia de una tecnología del pasado.

El artefacto posee distintos tipos de esta, en diversas escalas, pero siempre manteniendo la volumetría de la pirámide truncada. Es así como se disponen 8 volúmenes modulados en una cuadrícula, en donde cada modulación es coronada por una torre de agua, que varían en la altura y en la anchura de estas, pero siempre manteniendo la proporción de la volumetría. Cada torre proporciona luminosidad a cada uno de los distintos recintos, de igual forma brinda ventilación, así como también asistirá el riego hacia los cultivos vitivinícolas que rodean el proyecto entregando de esta forma soluciones ambientales.



FOTOGRAFÍA ARTEFACTO Torre de Agua 01

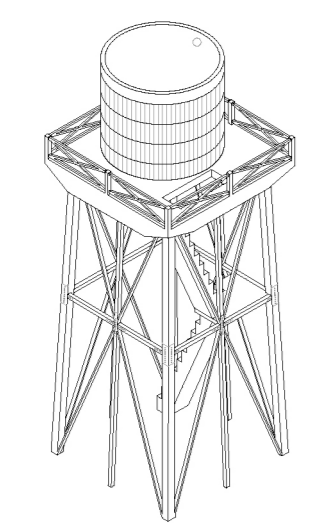

ISOMÉTRICA ARTEFACTO Torre de Agua 01



FOTOGRAFÍA ARTEFACTO Torre de Agua 02

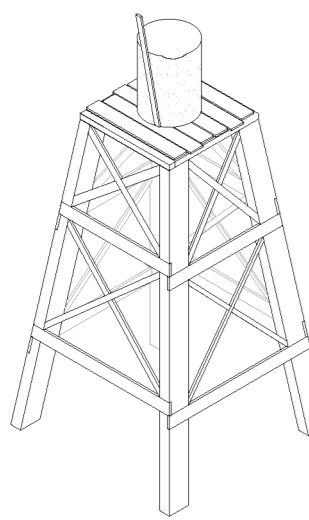

ISOMÉTRICA ARTEFACTO Torre de Agua 02

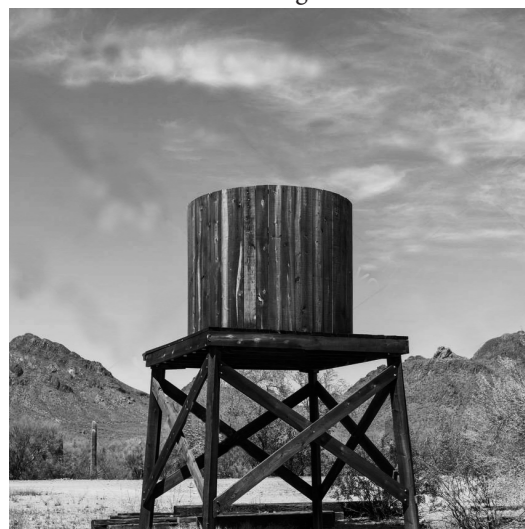

FOTOGRAFÍA ARTEFACTO Torre de Agua 03

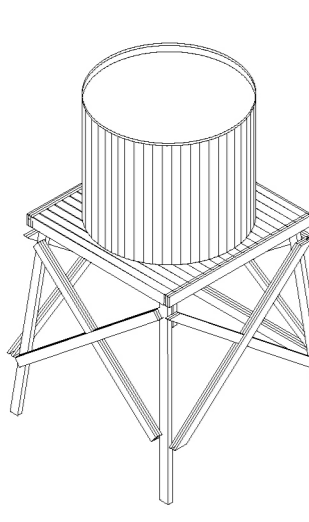

ISOMÉTRICA ARTEFACTO Torre de Agua 03

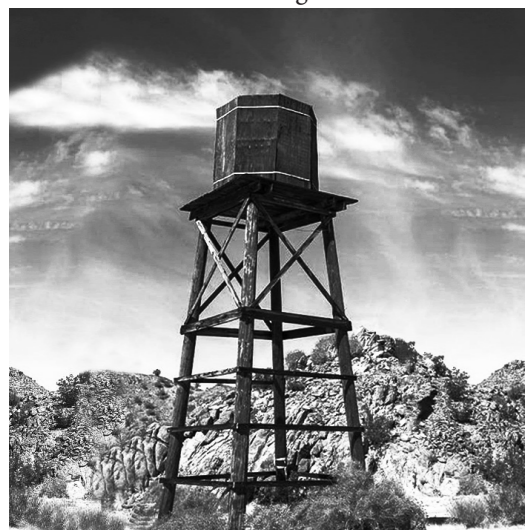

FOTOGRAFÍA ARTEFACTO Torre de Agua 04

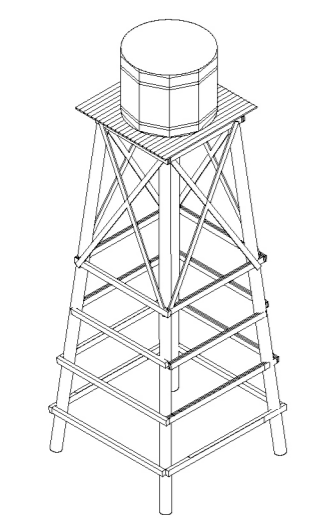

ISOMÉTRICA ARTEFACTO Torre de Agua 04



FOTOGRAFÍA ARTEFACTO Torre de Agua 05

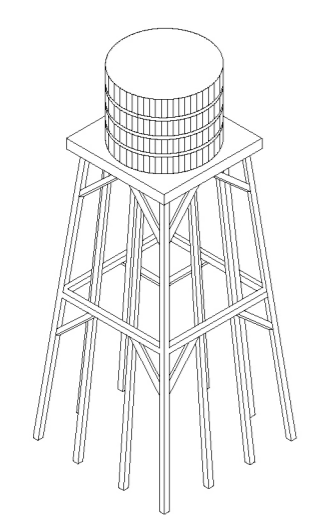

ISOMÉTRICA ARTEFACTO Torre de Agua 05



Patio interior recreativo y centro de acopio del la cosecha

