

Sistema Constructivo

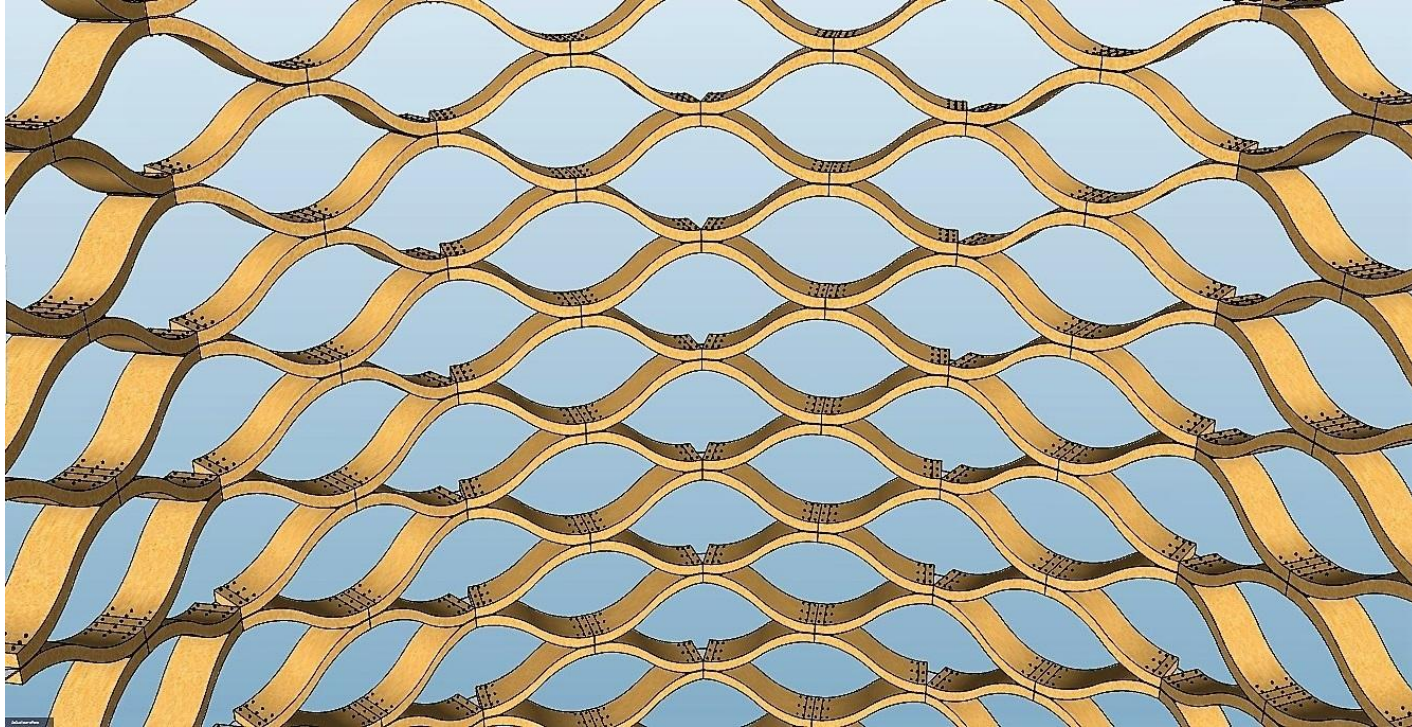

Sistema D+F

Características



Diseño modular

Sustentable

Escalable

Simple

Diseño Modular

Propuesta

- Simple.
- Modular.
- En madera laminada.
- Autoportante.
- Escalable.
- Capaz de cubrir pequeñas y grandes superficies.
- Tableros 2.40x1.20 m como cubierta interna/externa.

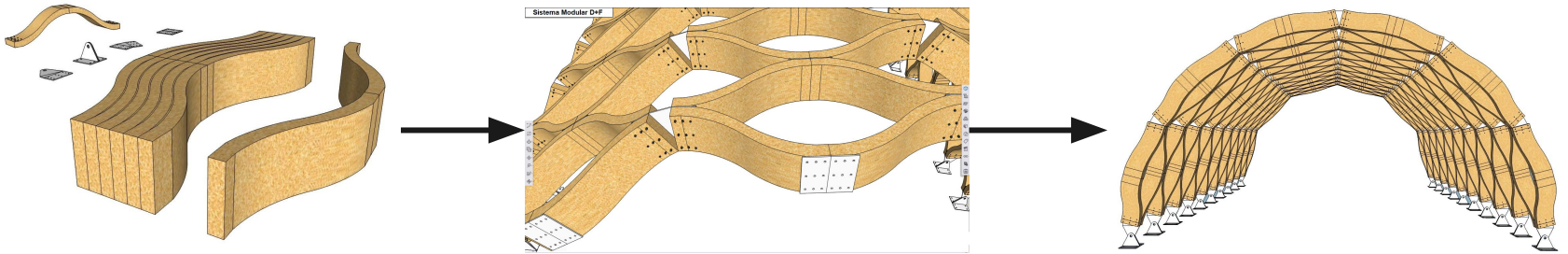

Sustentable

Ventajas de la Madera Laminada:

- Versátil.
- Liviana.
- Estable dimensionalmente, estructuralmente tiene alta resistencia.
- Buen desempeño térmico y acústico.
- Resistente al fuego y agentes químicos.
- Bajo mantenimiento.
- Mejor optimización de recursos.
- Menor impacto ambiental.
- Orgánica, sostenible y ecológica.

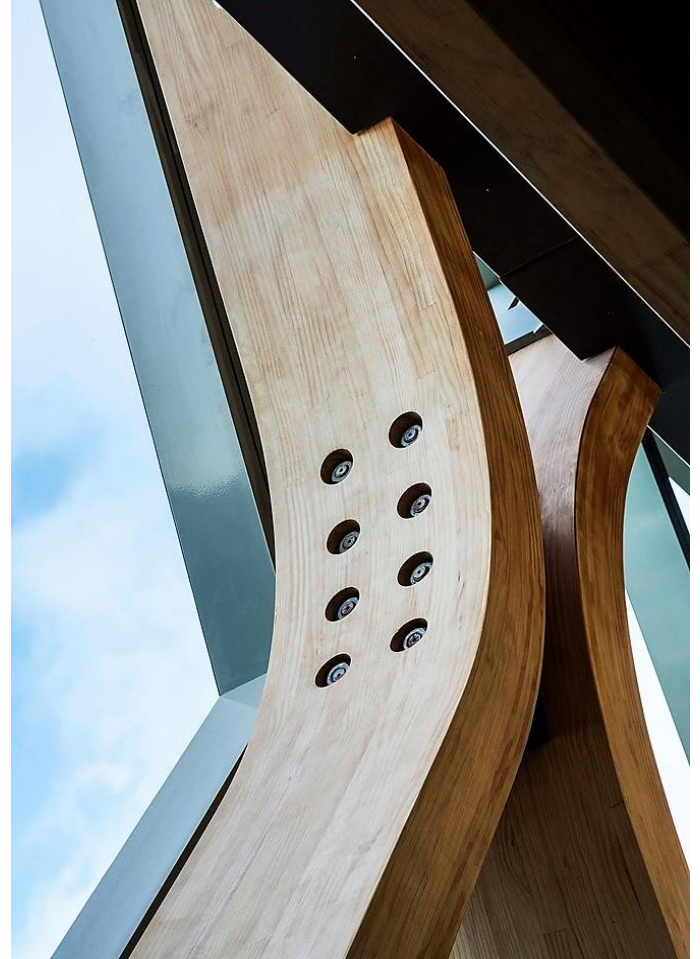

Escalable



Permite cubrir

- Viviendas.
- Terrazas.
- Galpones, naves.
- Mercados, pabellones, etc.

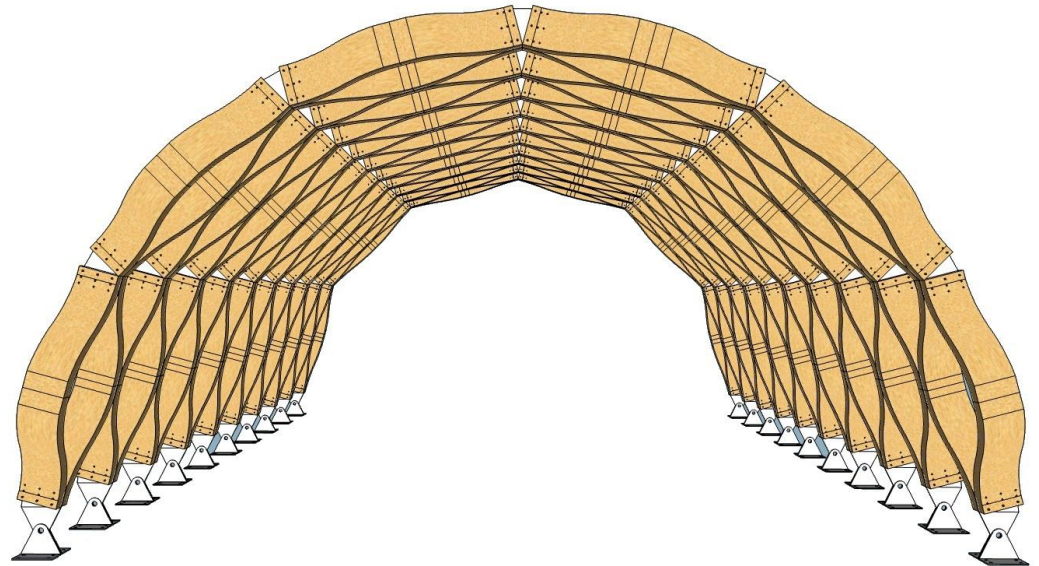
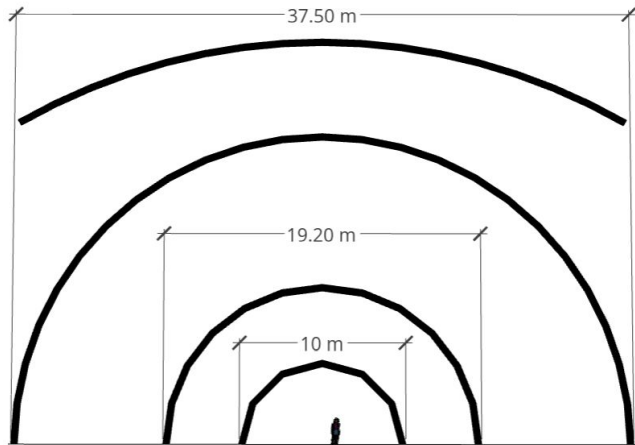

Simple

Diseño

- Simple, pocas piezas.
- Fácil manejo, transporte y ensamblaje.

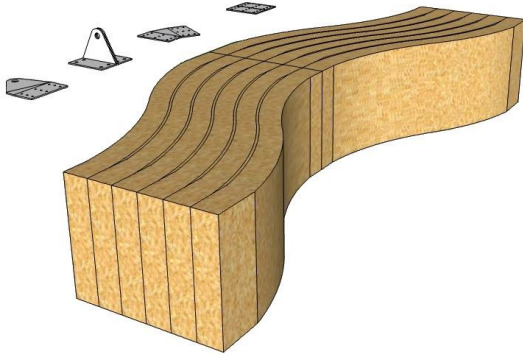

Comercialización

- Caja de 2.40 x 1.20 x 0.42 m.
- Contiene 6 costillas con sus herrajes.

Sistema D+F

Posibilidades de Diseño

